

Système de sécurité incendie de catégorie C, D, E.

Ces équipements sont destinés à être utilisés dans les ERP.



Ce nouveau modèle présente des améliorations sur différents facteurs essentiels comme l'ergonomie, le poids, la consommation d'énergie et l'esthétique.

Son design épuré permet à ce produit de s'intégrer parfaitement autant dans des locaux anciens que des établissements modernes.

Il peut être câblé avec d'autres centrales de modèles identiques et avec des déclencheurs manuels.

Schéma synoptique

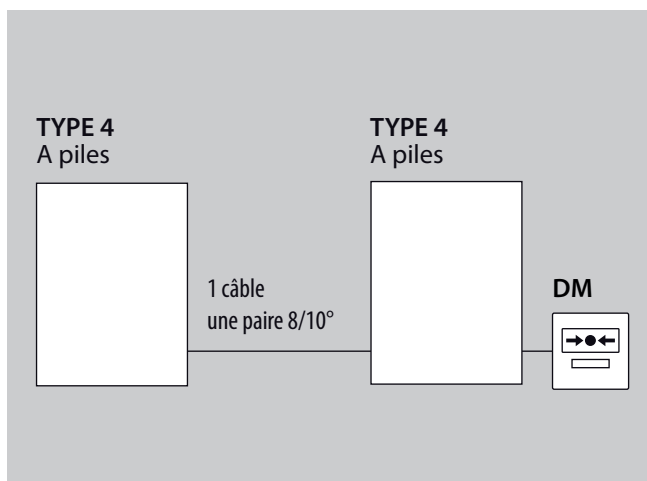

Caractéristiques

- Catégorie de l'équipement d'alarme : 4
- Son : conforme NFS 32-001 de classe B (>90 dB)
- Dimensions (mm) : 268 x 135 x 50 - ABS blanc
- Indice de protection : IP 40
- Résistance aux chocs : IK 05
- Poids (avec emballage) : 615 g
- Autonomie : 4 ans en veille + 5 mn en alarme générale
- Alimentation : 1 pile 9 V 0.62 Ah - 6LR61 alcalines
- Température de stockage : -20°C, +70°C
- Température de fonctionnement : -10°C, +55°C
- HR fonctionnement : <95 % sans condensation

Précautions : Vérifier régulièrement l'état des piles. L'autonomie de l'ensemble des piles est de 4 ans, néanmoins nous préconisons leur changement tous les ans.

T4-1B

Équipement d'alarme de type 4 équipé de 1 boucle



Système de sécurité incendie de catégorie C, D, E.

Ces équipements sont destinés à être utilisés dans les ERP.



Caractéristiques

Catégorie de l'équipement d'alarme : 4
Son : conforme NFS 32-001 de classe B (>90 dB)
Dimensions (mm) : 180 x 215 x 70 - ABS gris clair
Indice de protection : IP 42
Résistance aux chocs : IK 07
Poids (avec emballage) : 1350 g
Protection chocs électriques : classe II
Alimentation : 230 V, 50 Hz +/- 10%
Consommation au primaire : <10 mA
Batteries : Ni-MH OU Ni-Cd 12 V - 600 mAh
Fusible : [5 x 20 mm] de type F (rapide) 250 V - 1 A
Autonomie : 24 H en veille + 5 mn en Alarme Générale
Temporisation de l'alarme restreinte : 0 à 5 minutes
Puissance de la sortie LAS : 24 V - 500 mA
Longueur de la ligne LAS : 500 m
Nombre de DM : pas de limite technique
Longueur de la ligne des DM : 1000 m
Contact Alarme sec : 0.25 A - 250 Vac ou 1 A - 24 Vcc
Température de stockage : -20°C, +70°C
Température de fonctionnement : -10°C, +55°C
HR fonctionnement : <95 % sans condensation

Schéma synoptique

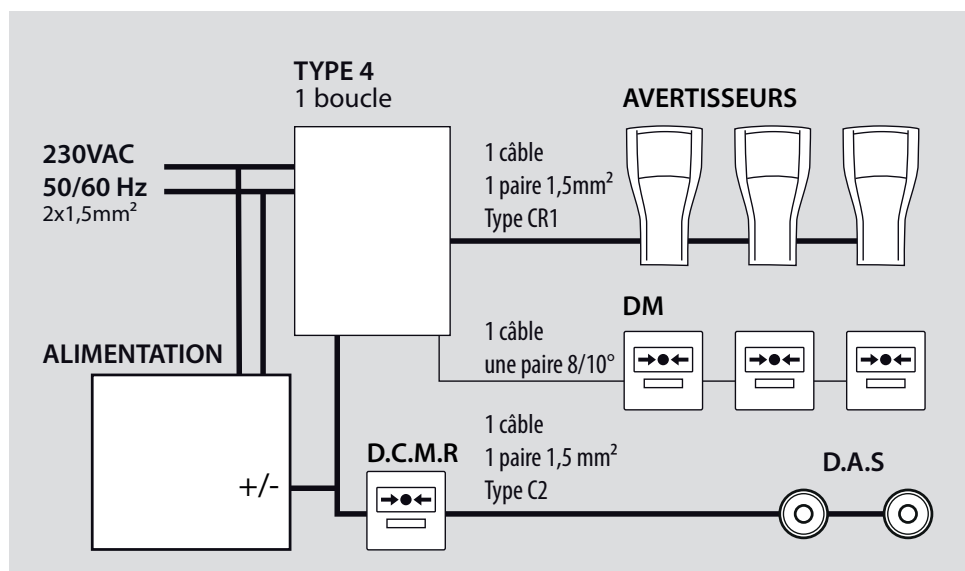

T4-2B • T4-4B

Équipement d'alarme de type 4 équipé de 2 / 4 boucles



Système de sécurité incendie de catégorie C, D, E.

Ces équipements sont destinés à être utilisés dans les ERP.



Caractéristiques

Catégorie de l'équipement d'alarme :	4
Son :	conforme NFS 32-001 de classe B (>90 dB)
Dimensions (mm) :	180 x 215 x 70 - ABS gris clair
Indice de protection :	IP 42
Résistance aux chocs :	IK 07
Poids (avec emballage) :	1350 g
Protection chocs électriques :	classe II
Alimentation :	230 V, 50 Hz +/- 10%
Consommation au primaire :	<10 mA
Batteries :	Ni-MH OU Ni-Cd 12 V - 600 mAh
Fusible :	[5 x 20 mm] de type F (rapide) 250 V - 1 A
Autonomie :	24 H en veille + 5 mn en Alarme Générale
Temporisation de l'alarme restreinte :	0 à 5 minutes
Puissance de la sortie LAS :	12 VA (24 V - 500 mA)
Nombre de sirènes sur la sortie LAS (STILIC) :	25
Longueur de la ligne LAS :	500 m - Rfl = 2.2 kOhm
Nombre de DM :	pas de limite technique
Longueur de la ligne des DM :	1000 m - Rfl = 1 kOhm
Contact Alarme sec :	0.25 A - 250 Vac ou 1 A - 24 Vcc
Température de stockage :	-20°C, +70°C
Température de fonctionnement :	-10°C, +55°C
HR fonctionnement :	<95 % sans condensation

Schéma synoptique

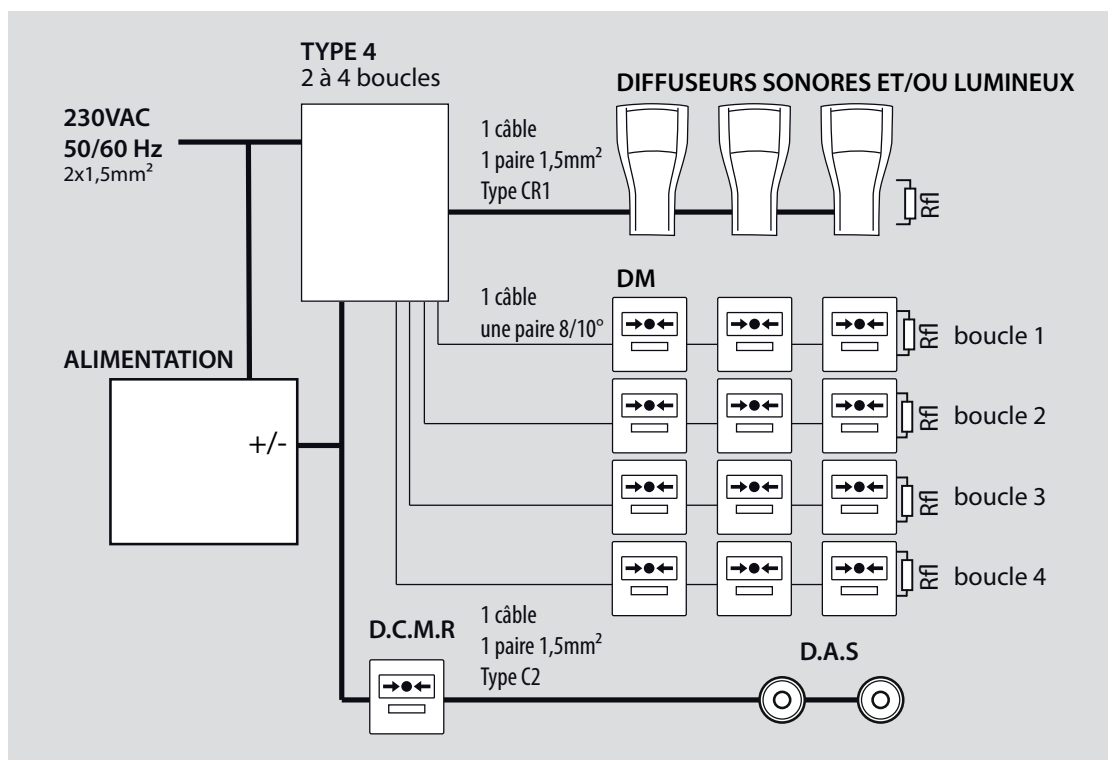

Références commerciales : type 4



Réf. T4P

ÉQUIPEMENT D'ALARME DE TYPE 4 A PILES RADIO

Centrale incendie de type 4 à piles
Alimentation : 1 pile 9 V
Sortie prévue au début de l'année 2013



Réf. T4-1B

ÉQUIPEMENT D'ALARME DE TYPE 4 - 1 BOUCLE

Fonctionne sur secteur
Batterie intégrée :12 V - 600 mA de type Ni-MH



Réf. T4-2B

ÉQUIPEMENT D'ALARME DE TYPE 4 - 2 BOUCLES

Fonctionne sur secteur
Batterie intégrée :12 V - 600 mA de type Ni-MH



Réf. T4-4B

ÉQUIPEMENT D'ALARME DE TYPE 4 - 4 BOUCLES

Fonctionne sur secteur
Batterie intégrée :12 V - 600 mA de type Ni-MH