

OPÉRATEUR VÉRIN ARM 225/250/270

Pour portails battants
jusqu'à 3 / 4 / 5 m par
vantail



110
VOLT
AVAILABLE

650ARM225

Vérin électromécanique avec sortie tige, 230 V pour vantail max. 3 m

650ARM250

Vérin électromécanique avec sortie tige, 230 V pour vantail max. 4 m

650ARM270

Vérin électromécanique avec sortie tige, 230 V pour vantail max. 5 m

Caractéristiques:

- usage résidentiel, collectif et industriel
- pour vantail jusqu'à 5 m
- moteur à 230 Volts
- condensateur incorporé
- vérin à poussée « dans l'axe »
- étrier de fixation multi-positions

Avantages:

- installation facilitée grâce aux connexions électriques par le haut
- déverrouillage manuel avec clé personnalisée
- plus de poussée et de puissance
- simplicité d'installation
- adapté à des portails de grandes dimensions
- idéal en présence de piliers importants



Facilité d'installation
Installation simplifiée grâce aux équerres multi-positions de série.



Design exclusif
Les nouvelles formes s'adaptent à tous les types de portail, et sont conçues pour simplifier l'installation et la maintenance.

Caractéristiques techniques	ARM225	ARM250	ARM270
Alimentation	230 V AC (50 - 60 Hz)	230 V AC (50 - 60 Hz)	230 V AC (50 - 60 Hz)
Alimentation moteur	230 V AC	230 V AC	230 V AC
Absorption	1,5 A	1,5 A	1,5 A
Puissance absorbée	280 W	280 W	280 W
Temps de ouverture 90°	20 sec.	20,5 sec.	21 sec.
Cycle de travail	36 %	36 %	36 %
Poussée max.	2300 N	2300 N	2300 N
Température de fonctionnement	-20° C ÷ +55° C	-20° C ÷ +55° C	-20° C ÷ +55° C
Protection thermique moteur	160° C	160° C	160° C
Degré de protection IP	IP 44	IP 44	IP 44

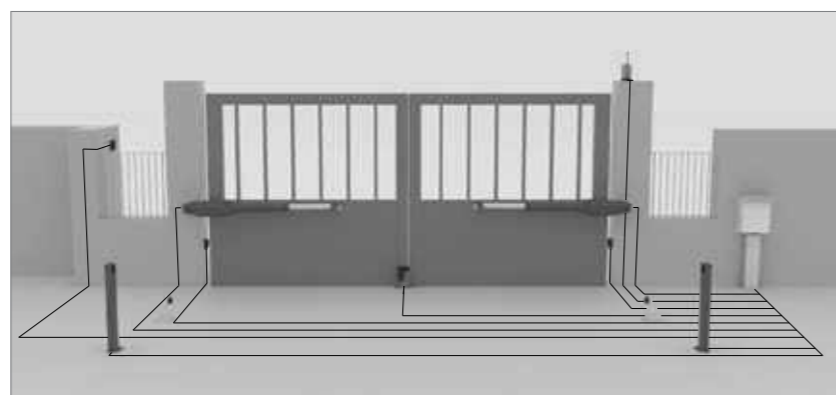

L'installation représentée ne comprend pas les dispositifs de sécurité (par exemples les barres palpeuses, etc.) qui sont ajoutés en fonction de l'«analyse des risques» spécifique de chaque installation comme prévu par les normes EN 12445-12453.



KARM225T

Kit avec accessoires pour portails battants jusqu'à 3 + 3 m avec 2 vérins réf. 650ARM225

KARM250T

Kit avec accessoires pour portails battants jusqu'à 4 + 4 m avec 2 vérins réf. 650ARM250

KARM270T

Kit avec accessoires pour portails battants jusqu'à 4 + 4 m avec 2 vérins réf. 650ARM250

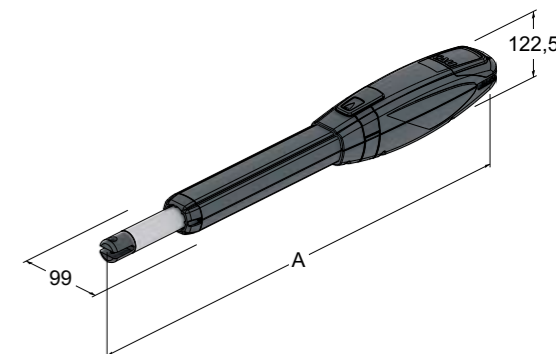

Accessoires compris dans le kit (les caisses de fondation ne sont pas inclus):



Accessoires



☑ Pour les cotes d'installation consulter la page 128

	A
ARM225	811
ARM250	951
ARM270	1056

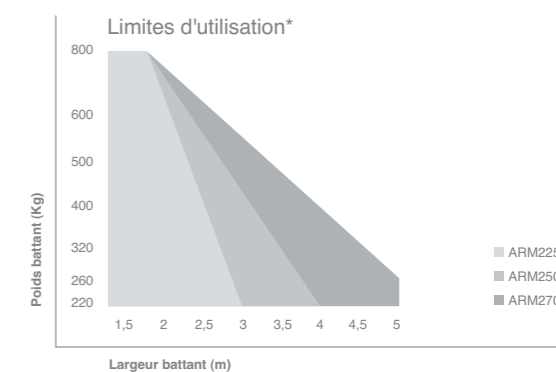

* Les données se réfèrent à des battant ajourés et non à des panneaux complètement pleins.



Autres accessoires:
Télécommandes page 104
Photocellules page 110
Lampe clignotante page 113